

ARTIMANHA MODELISMO

GALEÃO NUESTRA SEÑORA DE ATOCHA - Escala 1/50 - Versão da Artimanha Modelismo

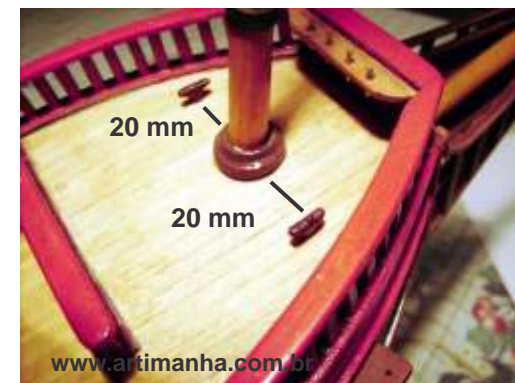
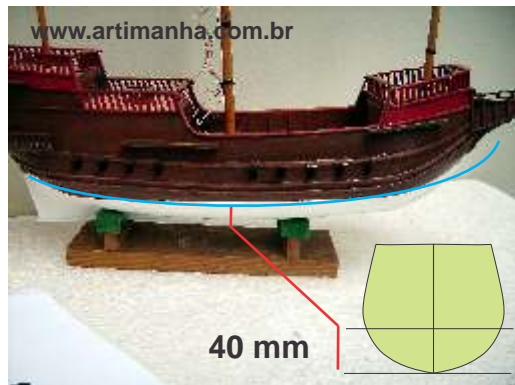

Observe as imagens e as marcações. Se optar em pintar a parte inferior do casco com a coloração branca, tome como parâmetro o meio do casco. A altura será de 40 mm. As polias duplas serão pintadas e reservadas. Quanto mais tempo de secagem tiverem melhor. Poderão ser pintadas na coloração marfim, marrom ou uma associação de marfim com betume de judéia, que é o caso no modelo presente. Mas isso fica a critério de quem está montando.

Serão preparadas as vergas para as quatro velas principais: mestra, gávea, traquete e velacho. Como as velas são de tecido, sempre haverá uma ligeira diferença entre uma vela e outra. As vergas serão feitas a partir de madeira cilíndrica de 5 mm que serão desbastadas do meio para as extremidades. Para determinar o seu tamanho, confronte primeiro um segmento de madeira a sua vela correspondente de maneira que ultrapasse a quina superior 15 mm como é mostrado na imagem da vela grande e sua verga. O mesmo procedimento será aplicado as demais velas. Nas extremidades de cada verga deverá ser feito um rebaixo conforme mostrado na imagem. Os comprimentos das vergas serão:

Conjunto de velas do mastro real:	Vela grande	225 mm
	Vela da gávea	155 mm
Conjunto de velas do mastro traquete:	Vela do traquete	175 mm
	Velacho	120 mm

Utilize isso como uma referência porque poderá mudar ligeiramente de um modelo para outro. Envernizar e deixar secar bem!

Pinte os amarradores de marrom. Se quiser, pode pintar também de marfim ou mesmo preto. Faça furos nos locais indicados e fixe cada amarrador em seu local no castelo de proa.

ARTIMANHA MODELISMO

GALEÃO NUESTRA SEÑORA DE ATOCHA - Escala 1/50 - Versão da Artimanha Modelismo

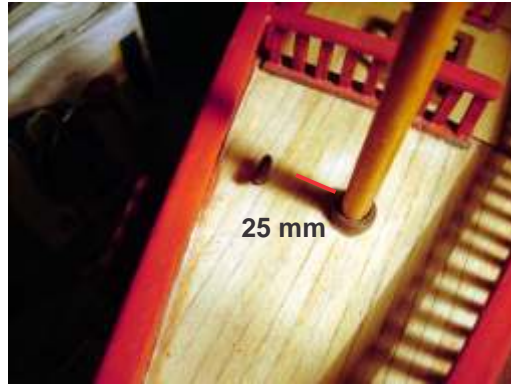
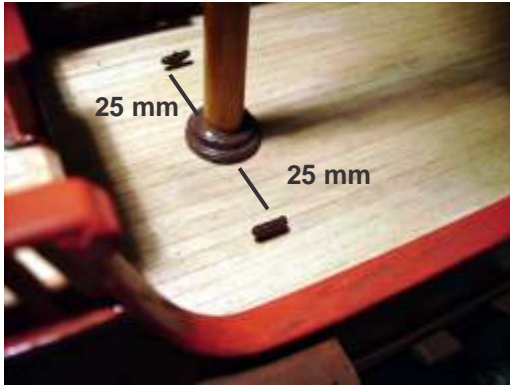

Pinte e fixe os amarradores do convés principal e do castelo de popa na área próxima ao mastro da menzena.



ARTIMANHA MODELISMO

GALEÃO NUESTRA SEÑORA DE ATOCHA - Escala 1/50 - Versão da Artimanha Modelismo

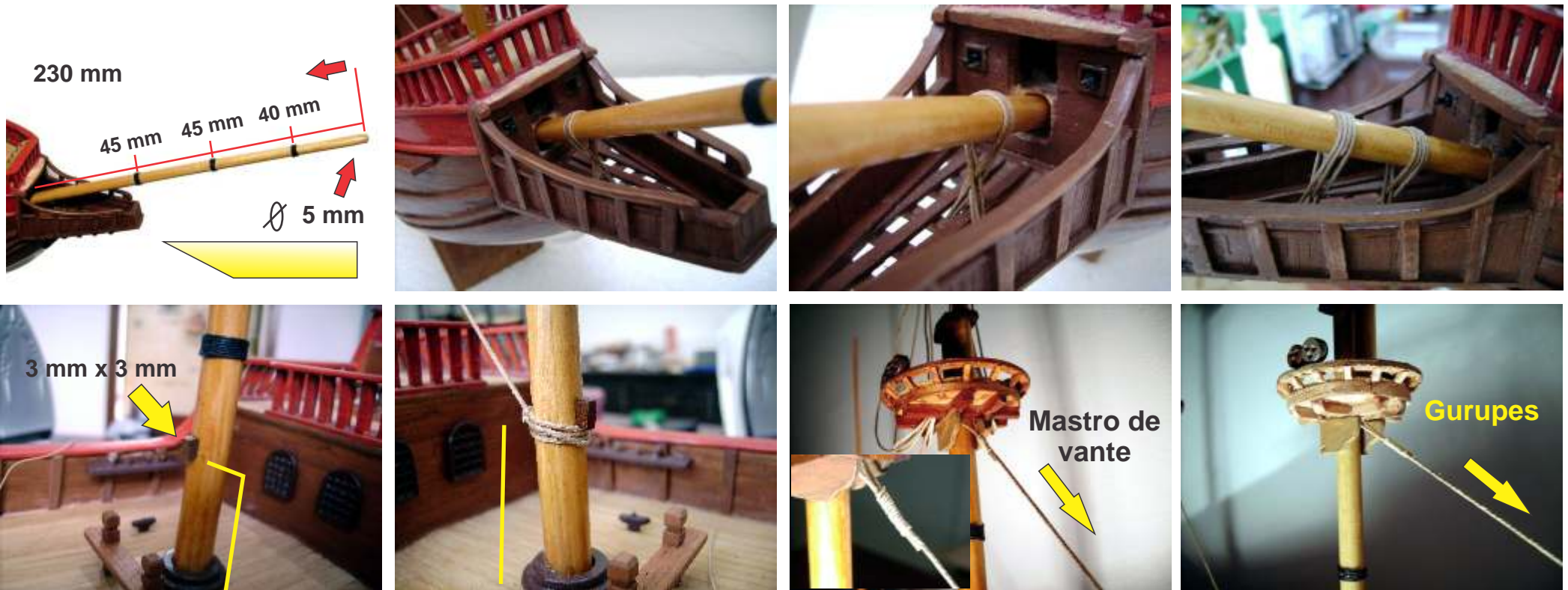

Aparelho fixo

O aparelho fixo é o conjunto de cabos que ajudarão a fixar e manter devidamente apurados ou no ângulo desejado os mastros. O primeiro passo será aparelhar o gurupés. O mastro, feito a partir de madeira cilíndrica de 8 mm, deverá ser desbastado e tornado cônico de maneira que na sua extremidade fico com 5 mm ou até mesmo 6 mm. Será envernizado e depois de bem seco coloque suas amarrações fazendo as cintas mostradas na imagem, observando as medidas de distancia entre cada uma delas. Fixe o gurupés no local conforme mostrado. O comprimento de 230 mm considera a distância da ponta até o painel frontal do castelo de proa sem levar em consideração a parte embutida. Será acentuadamente inclinado para cima. É aconselhável cortar em ângulo a ponta da parte que ficará embutida. O mastro será munido de suas cintas que o puxarão no sentido do piso (para baixo). Note que os cabos serão entrelaçados e não paralelos. A linha será utilizada a linha mas grossa. Não deverá se aplicada na cor natural, escureça um pouco mergulhando-a ou em chá ou café. Depois de seca, passe cola branca em toda ela para baixar os fiapos.

Estais:

Os estais eram cabos grossos que recebam um tratamento a base de alcatrão deixando-os com uma tonalidade mais escura e até mesmo tendendo para o preto. Portando escureça a linha antes de aplicar. Serão três cabos. Um irá do mastro de vante ao gurupés, o segundo do mastro grande ao mastro do traquete e finalmente o último que ira do mastro mezena ao mastro grande. Nos dois primeiros passaremos o cabo por trás do mastro rente a plataforma do cesto de gávea, passando um segmento de cada lado de maneira que saiam mais abaixo entre os calcês conforme mostrado na imagem. Sua amarração serão feitas por meio de linha 10 (fina) escurecida. Dê um no singelo e enrole ao redor do estai conforme mostrado. Feito isso passe cola e apare as sobras.

ARTIMANHA MODELISMO

GALEÃO NUESTRA SEÑORA DE ATOCHA - Escala 1/50 - Versão da Artimanha Modelismo

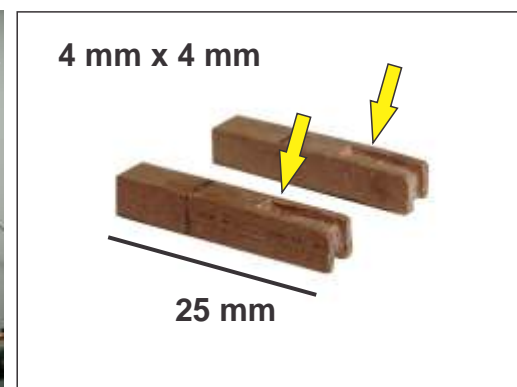
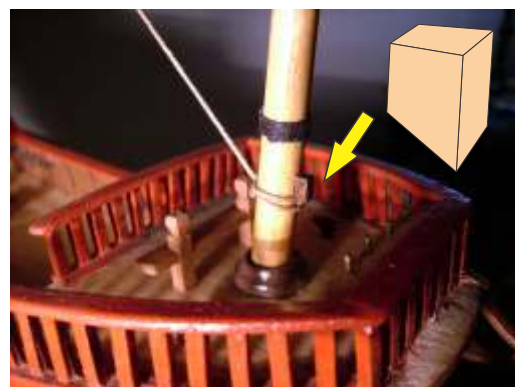
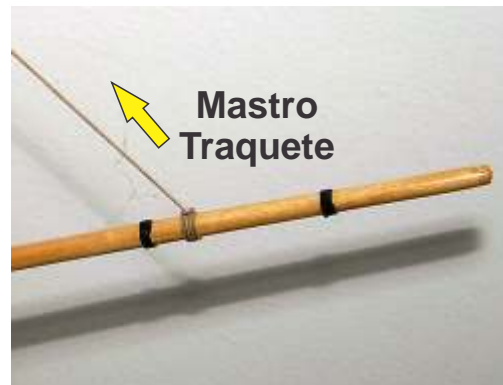

O ultimo estai será fixado logo abaixo da pega. A extremidade de cada cabo será fixado assim.

O cabo que parte do mastro do traquete terá a sua outra ponta fixada ao gurupés. Nesse caso o mais aconselhável é fazer um furo com uma broca de 0,90 mm, passar o cabo por ele da dar várias voltas em redor do mastro gurepés conforme mostrado. Arremate passando cola.

O cabo que parte do mastro grande terá sua outra ponta fixada ao mastro do traquete na região mostrada na imagem. Um detalhe é que na face posterior do mastro deverá ser colado um pequeno bloco de madeira (4 mm x 3 mm x 2 mm) tomando o cuidado de cortar sua base em ângulo. A sua função era evitar que o cabo corresse.

Para concluir, o mastro que parte do mastro da mezena irá ter sua ponta fixada no mastro grande. A exemplo do mastro do traquete, deverá ser fixado um outro bloco de mesmo tamanho e dimensão!

Bitas das ancoras

As bias das âncoras serão feitas a partide de dois segmentos de madeira de 4 mm x 2 mm com um comprimento de 25 m cada um deles. Na sua face próxima a extremidade será feito um rebaixo. Em seguida faça um furo com uma broca 0,90 conforme mostrado.

Pinte as duas peças de marrom ou marrom conhaque. Reserve para deixar secar bem.

ARTIMANHA MODELISMO

GALEÃO NUESTRA SEÑORA DE ATOCHA - Escala 1/50 - Versão da Artimanha Modelismo

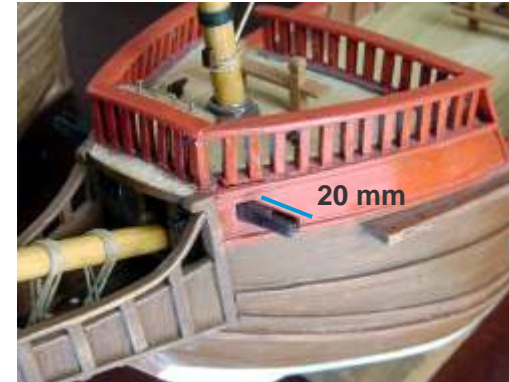
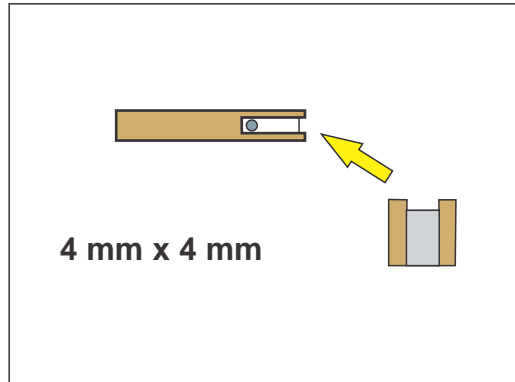

Em cada lateral do castelo de proa, já próximo a extremidade (4 mm) faça uma abertura de maneira a permitir o encaixe de uma das peças. Cada uma das bitas depois de fixadas, deverão ficar projetadas para fora 20 mm conforme mostrado na imagem.